

NOTICE DE MONTAGE ET D'ENTRETIEN

VIBRATEURS PNEUMATIQUESTYPE : PVP-VPB

LIRE ATTENTIVEMENT LA FICHE D'INSTRUCTIONS SUIVANTE ET LA CONSERVER POUR CONSULTATION

Les vibrateurs pneumatiques **PVP-VPB**, dans leurs applications typiques sont utilisés en combinaison avec les structures mécaniques utilisées pour le transport des matériaux. Les vibrateurs pneumatiques **PVP-VPB**, peuvent être installés dans n'importe quelle position et leur but premier est la génération d'une vibration de la structure à laquelle ils sont couplés, en vue de faciliter la manutention de la matière transportée.

-FR-AVIS D'ORDRE GÉNÉRAL

⚠ Il est absolument interdit d'utiliser le vibrateur et ses accessoires pour toute autre utilisation autre que celle autorisée et spécifiée dans cette fiche d'instruction. Toutes les utilisations qui ne sont pas expressément mentionnées s'entendent comme interdites sans l'autorisation expresse de VIBRAXTION.

Avant l'utilisation du vibreur vérifiez qu'il n'y a pas de composants visiblement endommagés.

⚠ Avant d'effectuer toute opération sur le vibreur assurez-vous que vous avez débranché ou « Cassé » la ligne d'alimentation pneumatique.

⚠ Ne pas apporter de modification de toute nature sur le vibreur. En cas de dysfonctionnement / accidents résultant de la défaillance, sous réserve de ce qui précède, VIBRAXTION ne peut être responsable des conséquences causées.

Toujours utiliser selon les circonstances, l'équipement de protection approprié, tel que masques, combinaisons, gants, lunettes, casquettes, chaussures.

La valeur en dB (A) pour certains modèles de familles **PVP-VPB** dépasse 80 dB (A), dans ce cas, afin de protéger les opérateurs pendant le fonctionnement **PVP-VPB** l'utilisation d'équipement de protection individuelle approprié (systèmes protection de l'ouïe) est obligatoire.

Les valeurs de bruits indiqués dans le tableau ci-dessous se réfèrent à des tests réalisés avec vibrateur équipé silencieux spéciaux.

⚠ Il est absolument interdit d'inhiber ou supprimer pour une raison quelconque l'étiquetage monté sur le vibreur.

INSTALLATION

⚠ La connexion du vibrateur à la ligne de l'alimentation en air doit avoir lieu en l'absence de pression absolue. Le non-respect de cette obligation peut entraîner un danger pour la sécurité de l'installation.

Vérifier que la structure à vibrer est élastiquement isolé et qu'il n'y a pas de pièces ou des matériaux qui sont libres avant d'effectuer la mise en marche et pourrai tomber et causer des blessures à l'opérateur.

Le local d'installation doit être ventilé et éclairé adéquatement. Un positionnement correct des vibrateurs assure la fonctionnalité parfaite du système. Placez le vibreur à l'abri des projections de liquides corrosifs.

Dans positionnement, on considère que l'espace disponible autour du vibreur doit être prévue de manière à assurer une correcte ventilation et permettre à l'opérateur les activités suivantes :

- Tous les mouvements nécessaires pour les opérations de montage et de démontage.
- La réalisation d'activités de maintenance de routine, en particulier pour le nettoyage.

Après avoir placé le vibreur il est recommandé de vérifier leur montage et fixation parfaite.

Le corps des vibrateurs pneumatiques appartenant à la famille **PVP-VPB** sont munie de quatre trous (**PVP-VPB**) pour permettre leurs fixations à la structure.

⚠ La zone utilisée pour abriter le vibreur doit avoir des caractéristiques telles que la résistance mécanique pour supporter les vibrations générées et pour permettre un accouplement mécanique approprié, afin de mieux répartir la force générée par le vibrateur et assurer la fixation mécanique correcte. Il est recommandé si nécessaire d'utiliser un support d'accouplement destiné à recevoir le vibrateur. (Voir figure)

⚠ Éviter de monter le vibrateur sur des structures élastiques qui pourraient générer des vibrations parasites indésirables dans des directions perpendiculaires au mouvement du vibrateur.

Le vibrateur est fixé sur la structure à vibrer à l'aide des moyens de couplage appropriés pour être serrés, et à condition des moyens appropriés contre le desserrage.

Afin d'assurer l'étanchéité des moyens de couplage, il est recommandé d'utiliser une clé dynamométrique.

Toujours utiliser des vis à tête hexagonale de classe au moins 8,8 et des rondelles de blocage. Ne

pas utiliser des vis fendues, croix et des rondelles et anneaux plats.

Pour éviter à la fixation de se desserrer avec le temps de l'accouplement, utiliser un liquide anti-dévisage adéquat (par exemple LOCTITE 270).

Au cours de l'accouplement du vibrateur avec la structure, toujours vérifié que la zone d'appui du corps est correctement nivelée, sec, propre et non lubrifié. Assurez-vous également que les moyens d'accouplement sont propres et exempts de substances qui peuvent réduire le frottement entre les surfaces d'accouplement.

⚠ Vérifier obligatoirement le serrage initial des moyens de fixation après une première période de fonctionnement et en tout cas dans la première heure, puis contrôler le serrage des moyens de fixation au moins mensuellement.

⚠ Dans le cas où le vibrateur est monté dans une position suspendue, pour qui la chute éventuelle pourrait constituer un risque pour les personnes, il convient de prévoir des moyens appropriés de protection contre les chutes.

⚠ Le vibrateur est soumis pendant son fonctionnement normal à des contraintes mécaniques résultant de son action dynamique. Afin d'assurer son fonctionnement correct et sûr, il est recommandé :

- Vérifiez périodiquement l'intégrité de fixations, en cas de dommage procéder au remplacement immédiat du vibrateur.

- Vérifiez régulièrement l'étanchéité des fixations.

- Remplacer les éléments de fixation au moins toutes les 500 heures de fonctionnement afin d'éviter une rupture de fatigue.

VIBRAXTION décline toute responsabilité pour les accidents ou défaillances résultant de l'incapacité de contrôler les moyens de fixation du vibrateur.

La connexion au système pneumatique doit être effectuée par un personnel qualifié dans le respect de toutes les exigences de sécurité requis par la réglementation en vigueur en ce qui concerne l'emplacement d'installation du vibrateur. Toutes les connexions doivent être effectuées dans manque de pression. La taille des raccords et des tuyaux varie en fonction du modèle du vibrateur et doit être choisi selon les caractéristiques techniques rapportées.

Pour la connexion du vibrateur à la ligne pneumatique, utiliser des tuyaux flexibles et raccords seulement appropriés pour les valeurs de pression et de température maximale d'utilisation.

La connexion du vibrateur est recommandée selon la procédure suivante :

- Visser les raccords d'entrée et de sortie dans les orifices prévus sur le corps du vibrateur en vérifiant le cas échéant Le joint pneumatique.

⚠ Lors de la connexion d'entrée et de sortie des tuyaux de la ligne d'alimentation en air de faire très attention à ne pas inverser la position des tubes. Respecter strictement les flèches gravées sur le corps du vibrateur indiquant l'entrée et la sortie.

Le raccordement de la ligne au vibrateur pneumatique nécessite l'installation d'une vanne située sur le tube.

Cette vanne permet de couper la ligne d'alimentation et de mettre en sécurité, l'opérateur dans tous les cas où il est nécessaire d'agir sur le vibreur pour les activités d'entretien ordinaire et / ou des opérations de remplacement.

Afin de réduire le temps d'arrêt du vibrateur en cas d'urgence, il est recommandé de positionner la vanne d'arrêt au voisinage du vibreur en réduisant ainsi à un minimum l'effet de pompage due à la présence d'air résiduel à l'intérieur du tuyau de refoulement en cas de coupure de la ligne.

Afin d'obtenir un bon réglage de la pression d'air d'alimentation du vibreur est recommandé d'installer un Régulateur de pression ajustée.

⚠ Il est absolument essentiel de s'assurer que la valeur de la pression de la conduite d'alimentation en air est comprise entre 2 et 6 BAR. Le non-respect de ce qui précède peut entraîner des dysfonctionnements lors de l'utilisation normale et des dommages au vibrateur.

Pour un bon fonctionnement les vibrateurs **PVP-VPB** doivent être utilisés avec de l'air filtré, déshumidifié et lubrifié.

Afin de contenir le bruit aérien généré par le vibreur pendant le fonctionnement, il est recommandé d'appliquer à sa sortie un silencieux approprié.

UTILISATION

Contrôles préliminaires

Avant le fonctionnement normal du vibreur est conseillé de vérifier :

- Le positionnement correct et la fixation mécanique
- La pression (2-6 BAR) correct du réseau d'alimentation d'air
- La qualité de filtration du réseau d'air.

Première mise en marche

Alimenté le vibreur par l'ouverture de la vanne d'arrêt et vérifier les points suivants :

- Pas de fuites d'air par les joints et les raccords situés sur le vibreur et ses accessoires (ex : Filtres, silencieux, ect.)
- Vérifiez que le nombre de vibrations par minute produite ne dépasse pas les valeurs indiquées dans la documentation technique.
- Dans le cas où le nombre d'oscillations par minute détecté est supérieur à la valeur indiquée dans la fiche technique réduire la pression jusqu'à atteindre le nombre de vibrations maximum.

ENTRETIEN

Avant toute opération de maintenance sur le vibreur, fermer la vanne d'alimentation.

- ⚠ Il est interdit d'enlever les bouchons du vibreur pour accéder à ses composants internes sauf pour des opérations de maintenance.

Pour les procédures de maintenance, reportez-vous aux instructions du manuel d'utilisation et d'entretien machine.

- ⚠ Lors du nettoyage du vibreur, ou des parties de celui-ci, absolument ne pas utiliser de solvants de quelque nature ou de substances acides qui peuvent endommager les surfaces

Après de longues périodes de stockage, il est recommandé d'effectuer une inspection approfondie vibreur avant la mise en service.

Si le stockage du vibreur est fait après son utilisation, il est recommandé de le laisser refroidir complètement puis procéder à un nettoyage soigné avant stockage

ÉLIMINATION

L'élimination du vibreur, doit être effectuée dans le respect et en conformité avec les lois en vigueur dans le pays de destination.

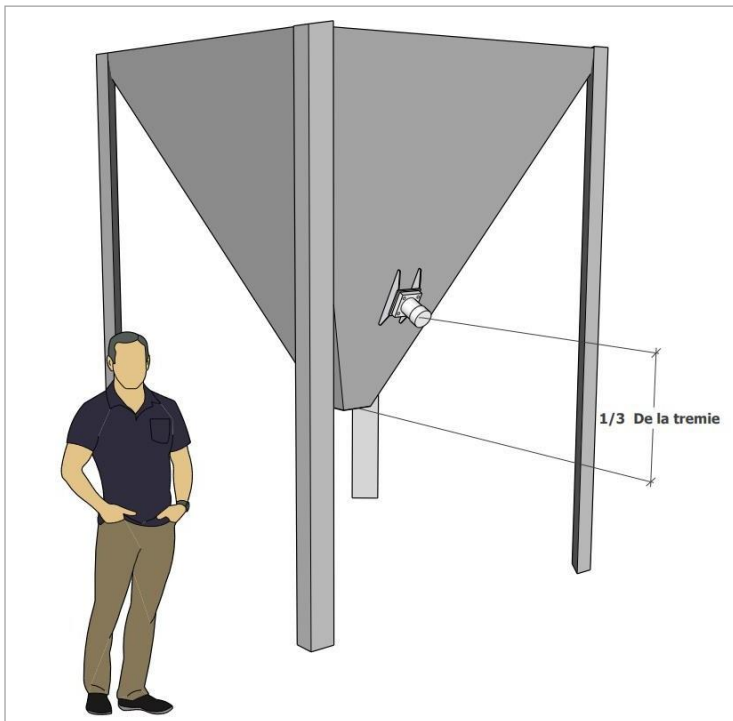
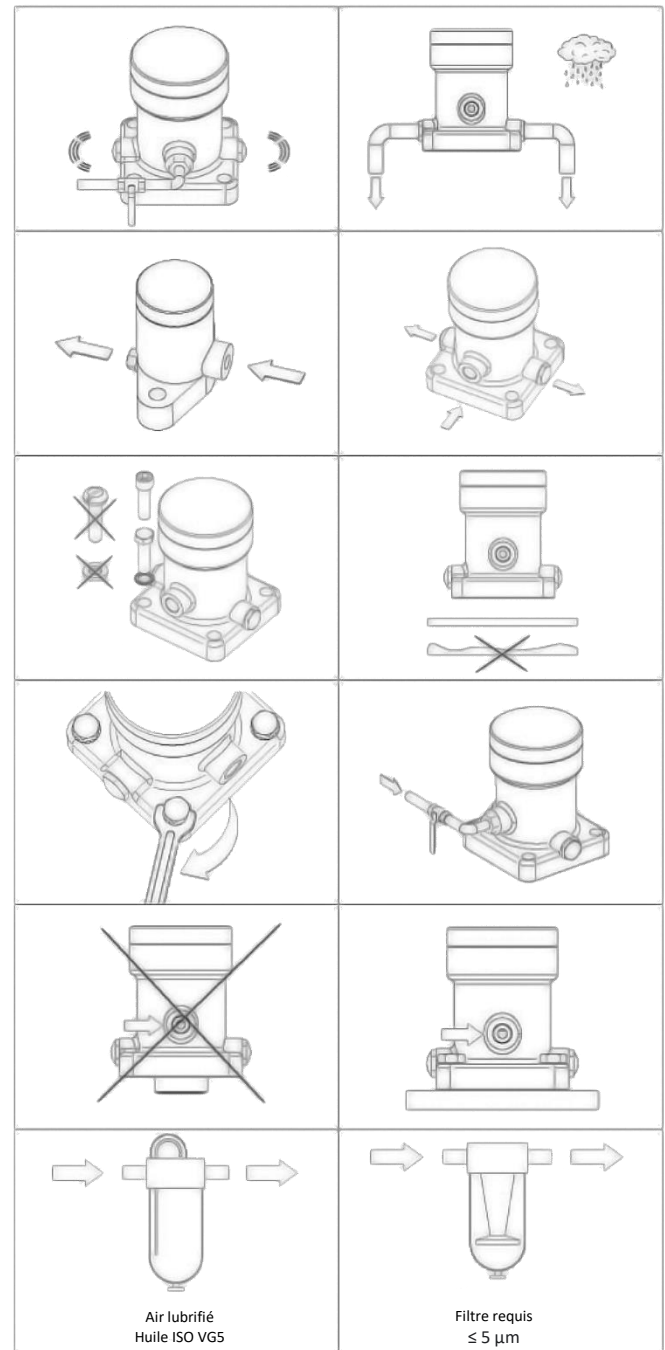
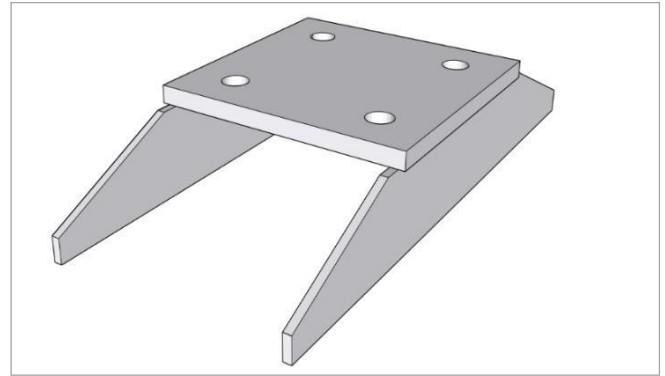

-EN- GENERAL
ANNOUNCEMENTS

It is absolutely forbidden to use the vibrator and accessories for any other use other than that authorized and specified in this instruction sheet. All uses not expressly mentioned shall be construed as prohibited without the express permission of VIBRAXTION.

Before The use of the vibrator make sure there is no visible damage components.

Before Performing any operation make sure the vibrator you have disconnected or "broken" the pneumatic supply line.

⚠ Do Not make any changes of any kind on the vibrator. In case of malfunction / accidents resulting from the default, subject to the foregoing, VIBRAXTION can not be responsible for damage consequences.

Always Use depending on the circumstances, appropriate protective equipment such as masks, overalls, gloves, goggles, caps, shoes.

The Value in dB (A) for some families of models **PVP-VPB** exceeds 80 dB (A), in this case, to protect operators during operation the use of appropriate personal protective equipment (protection systems hearing) is mandatory.

The Noise values shown in the table below refer to tests with special vibrator with silent.

⚠ It is forbidden to inhibit or suppress for some reason the label attached to the vibrator.

INSTALLATION

⚠ The Vibrator connection to the air supply line must take place in the absence of absolute pressure. Failure to comply with this requirement may result in danger to the safety of the installation.

Check The structure to vibrate elastically isolated and there are no parts or materials that are free before performing the start and could fall and cause injury to the operator.

The Installation room must be ventilated and lit properly. Proper positioning of the vibrators ensures perfect system functionality. Place the vibrator protected from splashes of corrosive liquids.

In Positioning, it is considered that the space available around the vibrator must be provided to ensure proper ventilation and to allow the operator the following activities:

- All the movements necessary for assembly and disassembly operations.
- Carrying out routine maintenance activities, especially for cleaning.

After placing the vibrator it is recommended to check their installation and perfect binding.

⚠ The Body of pneumatic vibrators belonging to the **PVP-VPB** family are provided with two holes to allow their attachment to the structure / equipment to vibrate. (Check the figure)

The Area used to house the vibrator should be such that the mechanical strength to withstand the vibrations generated to allow for proper mechanical coupling in order to better distribute the force generated by the vibrator and ensure proper mechanical fixing. It is recommended, if necessary, use a coupling bracket for receiving the vibrator.

⚠ Do Mounting the vibrator to the elastic structures that could generate unwanted spurious vibrations in directions perpendicular to the movement of the vibrator.

The Vibrator is attached to the structure to vibrate with the aid of suitable coupling means to be tightened, and provided suitable means against loosening.

To Seal the coupling means, it is recommended to use a torque wrench.

Always Use hex head screws class at least 8.8 and lock washers. Do not use slotted screws, crosses and washers and flat rings.

To Avoid fixing loosen over time coupling, use a suitable unscrewing liquid (eg Loctite 270).

During The coupling of the vibrator with the structure, always verify that the support area of the body is properly leveled, dry, clean and lubricated. Also make sure that the coupling means are clean and free of substances that can reduce the friction between the mating surfaces.

⚠ Check Necessarily the initial tightening of fasteners after an initial period of operation and in any case within the first hour, then check the tightness of fastening means at least monthly.

⚠ In The event that the vibrator is mounted in a suspended position, for whom the possible fall could be a risk to people, there should be adequate means of protection against falls.

⚠ The Vibrator is subjected during normal operation to mechanical stress resulting from dynamic action. To ensure its correct and safe operation, it is recommended:

- Periodically check the integrity of fasteners for damage if immediate replacement of the vibrator.
- Check the tightness of fasteners.

- Replace fasteners at least every 500 hours of operation to prevent fatigue failure.

VIBRAXTION accept any liability for malfunctions or accidents resulting from the inability to control the vibrator attachment means.

The Connection to the pneumatic system should be performed by qualified personnel in compliance with all safety requirements required by the regulations regarding the installation location of the vibrator. All connections must be made in low pressure. The size of the fittings and pipes varies according to the pattern of the vibrator and must be chosen according to technical data reported.

For Connecting the vibrator to the pneumatic line, use of hoses and couplings only suitable for pressure values and maximum use temperature.

⚠ The Vibrator connection is recommended using the following procedure :

Screw the inlet and outlet connections into the holes on the body of the vibrator by checking the appropriate Pneumatic joint.

⚠ When The inlet connection and outlet pipes of the air supply line to be careful not to reverse the position of the tubes. Strictly follow the arrows on the body of the vibrator indicating the input and output.

The Connecting the line to the pneumatic vibrator requires the installation of a valve on the tube.

This Valve used to cut the supply line and to safety, the operator in all cases where it is necessary to act on the curb for regular maintenance and / or replacement operations.

In Order to reduce the downtime of the vibrator in an emergency, it is recommended to position the stop valve in the vicinity of the vibrator thus minimizing the lung effect due to the presence of residual air inside the discharge pipe in the event of failure of the line.

In Order to get a good setting of the buzzer supply air pressure is recommended to install a pressure regulator adjusted.

It is essential to ensure that the value of the pressure of the air supply pipe is between 2 and 6 bar. Non-compliance of the above can cause malfunction during normal use and damage to the vibrator.

For A functioning vibrators **PVP-VPB** should be used with filtered air, lubricated dehumidified. -In Order to contain airborne noise generated by the vibrator during operation, it is recommended to apply at its output a suitable silent.

USE

Preliminary checks Before the normal operation of the vibrator is advisable to check:

- Proper placement and the mechanical mounting
- pressure (2-6 BAR) Proper of the air supply system
- The filtration quality of the air network.

First start the vibrator Powered by opening the stop valve and check the following points:

- No air leakage through joints and connections on the vibrator and accessories (p. Eg filters, silencers, ect.)
- Check that the number of vibrations per minute produced does not exceed the values specified in the datasheet.
- In The event that the number of oscillations per minute detected is greater than the value specified in the datasheet reduce the pressure until it reaches the maximum number of vibrations.

MAINTENANCE

Before Any maintenance on the vibrator, close the supply valve.

- ⚠ There Shall remove the caps of the vibrator to access internal components except for maintenance.
- For Maintenance procedures, refer to the instructions for use and maintenance manual machine.
- ⚠ When Cleaning of vibrator, or parts of it, absolutely do not use solvents of any kind or acid substances that can damage surfaces.

After Long periods of storage, it is recommended to perform a thorough inspection of the vibrator before commissioning. -If Storage vibrator is made after use, it is recommended to cool completely and then conduct a thorough cleaning before storage

DISPOSAL

The elimination of the vibrator must be carried out in accordance and in compliance with the laws in force in the country of destination.

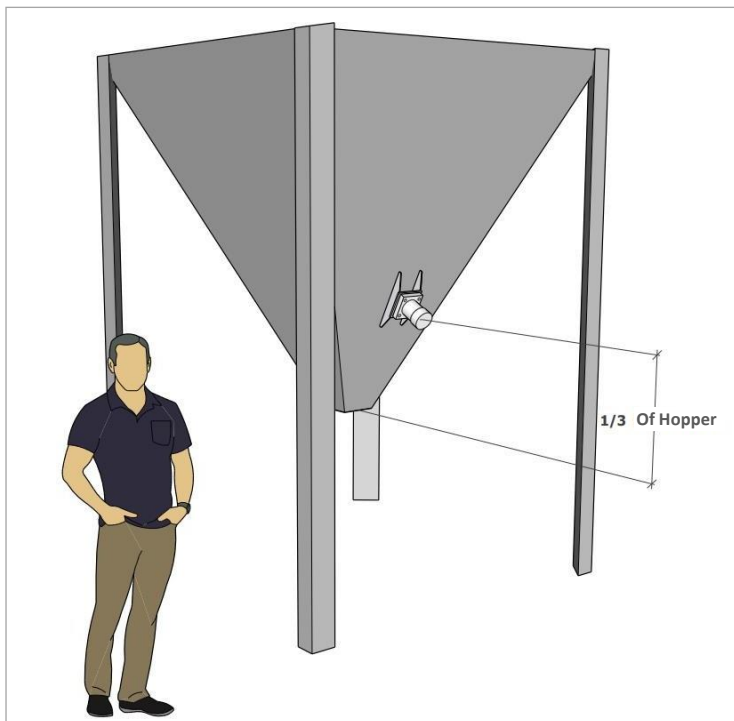
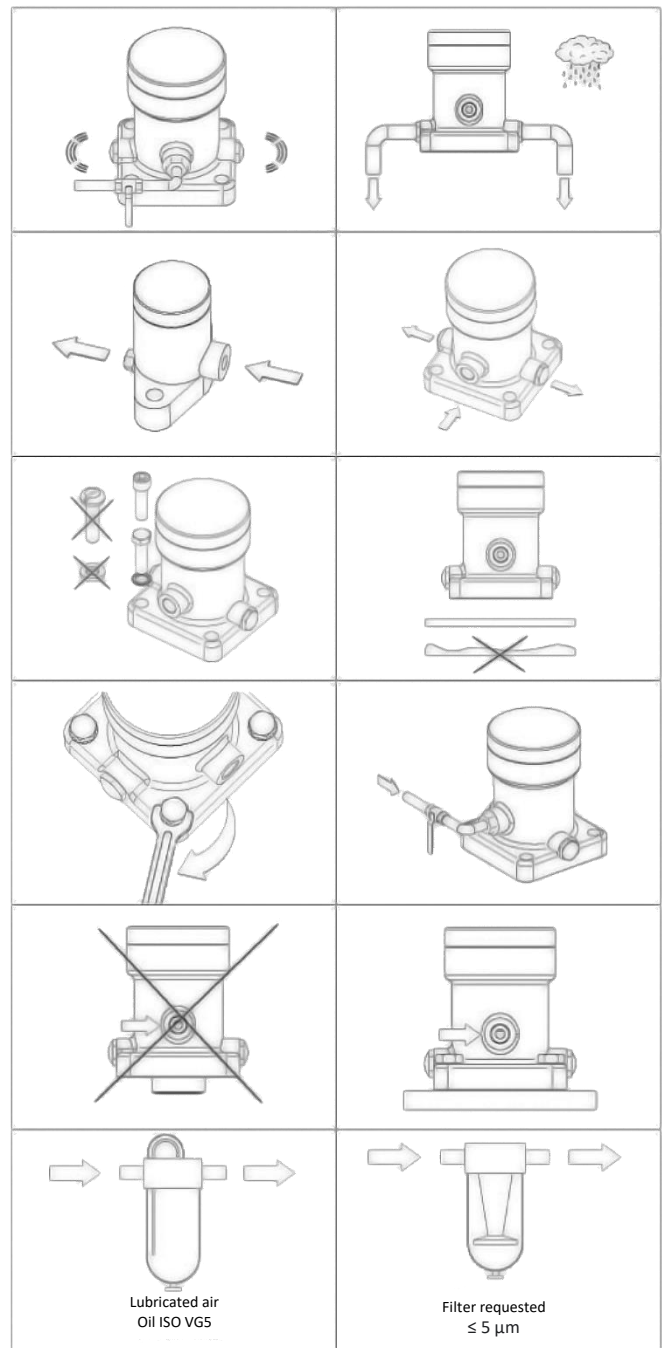
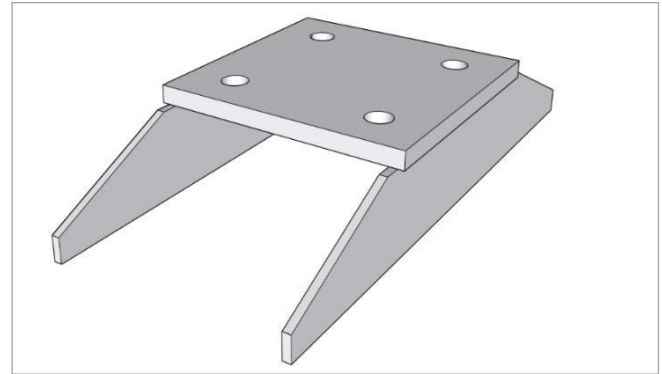



Certificat UE Atex – Conformité **CE**

VIBRAXTION SARL
342 CHEMIN DU SERMORAZ
01700 BEYNOST – FRANCE

Cette déclaration de qualité est émise pour :

Numéro de Modèles de Vibrateur(s) industriel(s) :	PVP Series ; VPB Series
Type de produit :	Vibrateur pneumatique

Nous, Vibraxtion SARL, déclarons sous notre seule responsabilité que le produit ci-dessus-nommé est conforme aux exigences essentielles des directives suivantes de l'Union européenne :

ATEX 94/9/CE, GROUP II, CATEGORY 3GD T5, conforme aux normes EN 1127-1 : Préventions et protections contre les explosions. EN 13463-1 : Equipements non électriques pour atmosphères potentiellement explosives, Part I Méthodes de base et conditions requises.



L'objet de la déclaration décrite ci-dessus est conforme aux règlements suivants :

Sécurité des machines	EN ISO 12100
-- Principes généraux pour la conception	
-- Évaluation des risques et réduction des risques	

Signé pour et au nom de Vibraxtion SARL

Benjamin Delamotte
Gérant